

NVCの事業概要と取り組みについて

情報通信ネットワークでIT先進企業を支える
イノベーションカンパニー

2015年3月4日

個人投資家向け会社説明会資料
株式会社ネットワークバリューコンポネツ

東証マザーズ
証券コード:3394

本資料についてのご注意

本資料はご参考資料であり、正確な決算数値等は当社決算短信及び有価証券報告書・四半期報告書をご参照願います。
また、本資料に記載の、業績に関する見通しや計画等には、不確定要因を含んでおります。実際の業績等は、当社の事業を取り巻く経済情勢や社会環境、そして新たな経営計画の策定等、さまざまな要素により、異なる可能性があることをご承知おき願います。

目次

会社概要と沿革 03-05

事業領域、市場位置、事業部門、事業の流れ 06-09

事業の強みと特徴 10-15

当期(2015年12月期)の重点施策 16-28

業績概要と業績見通し 29-34

まとめ 35

経営理念・ポリシー

**「新しいものを追求する楽しさを会社全体で共有し
お客様にとって価値あるものをご提案して、需要を創出する」**

- 本社所在地 神奈川県横須賀市小川町14-1ニッセイ横須賀センタービル
(東京オフィス) 東京都大田区南蒲田2-16-2 テクノポート三井生命ビル
(大阪オフィス) 大阪府大阪市中央区淡路町3-5-13 創建御堂筋ビル

- 事業内容

コンピュータネットワークをベースとした

- 製品の企画、開発、輸入、販売
- コンサルテーション
- システム設計、システム設定・設置
- システム監視、システム管理、保守・メンテナンス
- 運用サービス

- 子会社

株式会社イノコス…各種IP放送システムやデジタル放送機器の販売
株式会社パックス…店舗向けBGM配信サービス



(東京オフィス)

創業の時代

1990年～2000年

トークンリング、ネットワーク配線材料、メディアコンバーターを、欧米、イスラエルの通信機器メーカーと代理店契約を締結し、国内電設会社、国内電機メーカー、通信事業者、一般企業に販売

- | | | |
|-------|-----|---|
| 1990年 | 4月 | ・会社設立 下記2社の代理店として活動を開始 |
| | | ・トークンリング/AS400関連製品のメーカーのMux Lab社[カナダ]と代理店契約 |
| | | ・配線用部材の専門メーカーのNevada Western社[米国]と代理店契約 |
| | 12月 | ・トークンリング関連製品でNorthHills社[イスラエル]と代理店契約 |
| 1991年 | 7月 | ・アスキーより出資を受け、資本金を800万円に増資 |
| | 9月 | ・大規模ネットワーク用OSメーカーのBanyan社[米国]と代理店契約 |
| 1993年 | 4月 | ・カテゴリ5用部材のリーダーであるSiemon社[米国]と代理店契約 |
| 1995年 | | インターネットが民間移管、Windows95登場、→以降インターネット急速に普及 |
| 2000年 | 12月 | ・メディアコンバータベンダであるFibroLAN社[イスラエル]と代理店契約 |

成長の時代

2001年～2005年

海外を中心とした取扱いメーカーの拡大、組織の拡充を行い、通信ネットワーク市場での地位を確立し、東証マザーズへ上場

- | | | |
|-------|-----|---|
| 2001年 | 2月 | ・大規模ネットワーク向けFirewall製品メーカーであるNetScreen社(現Juniper Networks) [米国]と代理店契約 |
| 2002年 | 6月 | ・ロードバランサーベンダーのArray Networks社[米国]と代理店契約 |
| 2003年 | 4月 | ・ファイアウォールベンダーのFortinet社[米国]と代理店契約 |
| | 6月 | ・ネットワークセキュリティベンダーのEllacoya Networks社(現Arbor Networks)[米国]と代理店契約 |
| | 7月 | ・無線LANベンダーのAruba Wireless Networks[米国]と代理店契約 |
| 2004年 | 1月 | ・認証アプライアンスベンダーのInfoblox社[米国]と代理店契約 |
| | 6月 | ・メールセキュリティアプライアンスベンダーのIRONPORT SYSTEM社(現Cisco Systems)[米国]と代理店契約 |
| 2005年 | 2月 | ・ネットワークスイッチベンダーHuawei-3Com Technology社[中国・米国] (現HP)と代理店契約 |
| | 12月 | ・東京証券取引所マザーズに上場 |

上場後、
現在まで
2006年～現在

次世代を担う先端技術製品を発掘し、事業を拡大。クラウドを中心とするネットワークの進化に注力、情報セキュリティ対策分野を強化

- | | | |
|-------|-----|--|
| 2006年 | 1月 | ・マネージドVPNサービスの提供開始 |
| | 2月 | ・セキュリティプラットフォームベンダーのCrossbeam Systems社〔米国〕と代理店契約
・ストレージベンダーのIsilon Systems社〔米国〕と代理店契約 |
| | 6月 | ・データベースセキュリティベンダーのImperva社〔米国〕と代理店契約 |
| 2008年 | 6月 | ・I/O 仮想化コントローラソリューションベンダーのXsigo Systems社〔米国〕と代理店契約 |
| 2009年 | 3月 | ・クラウドネットワークングソリューションベンダーのArista Networks社〔米国〕と代理店契約 |
| | 12月 | ・テレビ会議システムベンダーのVidyo社〔米国〕と代理店契約 |
| 2010年 | 1月 | ・100%子会社の株式会社イノコスを設立し、ブロードアース株式会社からDTV事業を譲受 |
| | 9月 | ・ネットワーク機器/サーバー向け監視サービス「NVC 監視サービス」を提供開始 |
| 2011年 | 12月 | ・マルウェア対策システムとネットワーク脅威防止ソリューションを提供するFireEye〔米国〕製品の販売を開始 |
| 2012年 | 2月 | ・大規模ネットワーク向けトラフィック・キャプチャ・システムを提供するVSS Monitoring社〔米国〕と代理店契約 |
| | 11月 | ・Vidyo社のテレビ会議システムをベースとするASPサービス「NVCテレビ会議クラウドサービス」の提供開始 |
| 2013年 | 4月 | ・スケールアウト型クラウド仮想インフラプライアンスを提供するNutanix社〔米国〕と代理店契約 |
| | 5月 | ・新日鉄住金ソリューションズと業務提携契約を締結 |
| | 8月 | ・ネットワーク監視ソリューションを提供するNIKSUN社〔米国〕と代理店契約 |
| | 10月 | ・オープンフロー1.3スイッチングソリューションを提供するNoviFlow社〔カナダ〕と代理店契約 |
| 2014年 | 1月 | ・モバイル用作業報告書自動作成アプリを提供する(株)G-Smartと販売代理店契約 |
| | 9月 | ・ドメインレピュテーションサービスを提供するTreatSTOP社〔米国〕と代理店契約 |
| | 10月 | ・プライベートSOC運用支援サービスの提供開始 |

NVC 事業領域

社会インフラとして欠かせない情報通信ネットワーク

クラウド



WEB



ネットワークを通じて世界中のウェブサイト
に接続(www)

メール



ネットワークを通じて、メッセージや画像
データ、プログラムを送受信



【情報通信ネットワークに用いられる主要な機器、装置、システム】

サーバー



ネットワーク上で、他のコンピュータにデータを
提供するコンピュータ

ルーター



ネットワーク上を流れるデータを他のネットワ
ークに中継する機器

スイッチ



ネットワーク内を流れるデータをネットワ
ーク内の機器に中継、振分けする機器

ファイアウォール

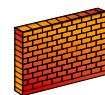

ネットワーク内へ外部から不正侵入される
のを防ぐシステム

ストレージ



データやプログラムを記憶する装置（外部
記憶装置）

無線LAN



ネットワークへの無線接続が出来るよう
にする機器



NVC 市場位置

ネットワーク市場の流通構造とNVCの位置

メーカー

米国を中心とする内外メーカー

ベンダー

“圧倒的”
Cisco中心
総合ベンダー

Ciscoが
ネットワーク
の業界を作っ
てきた

Non-Cisco
総合ベンダー
NVC

単品
ベンダー
(専門商社)

インテグレーター

サービスプロバイダー

システム
インテグレーター

国内メーカー

エンドユーザー

コンシューマー

企業・
官公庁・大学等

ネットワークソリューション事業

顧客のニーズに合わせてネットワーク関連製品を構成し、機器やソフトウェアライセンスの販売を通じ、ソリューションを提供

- ・ 機器販売
- ・ ソフトウェアライセンス販売

2014年12月期
売上構成比

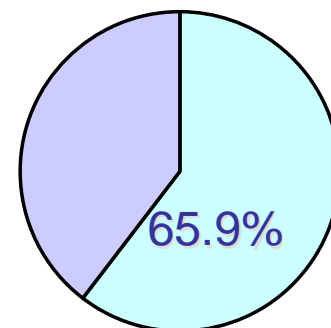

ネットワークサービス事業

最適なネットワークを顧客にご利用いただくための保守サービスや、マネージドサービス、クラウドサービスを提供

- ・ システム構築
- ・ 保守・メンテナンス
- ・ マネージドサービス
- ・ クラウドサービス
- ・ セキュリティサービス
- ・ 人材派遣

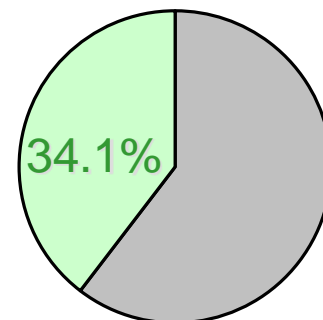

海外の先端技術製品を開拓し、 国内のIT先進企業へ最適なソリューションとして提供

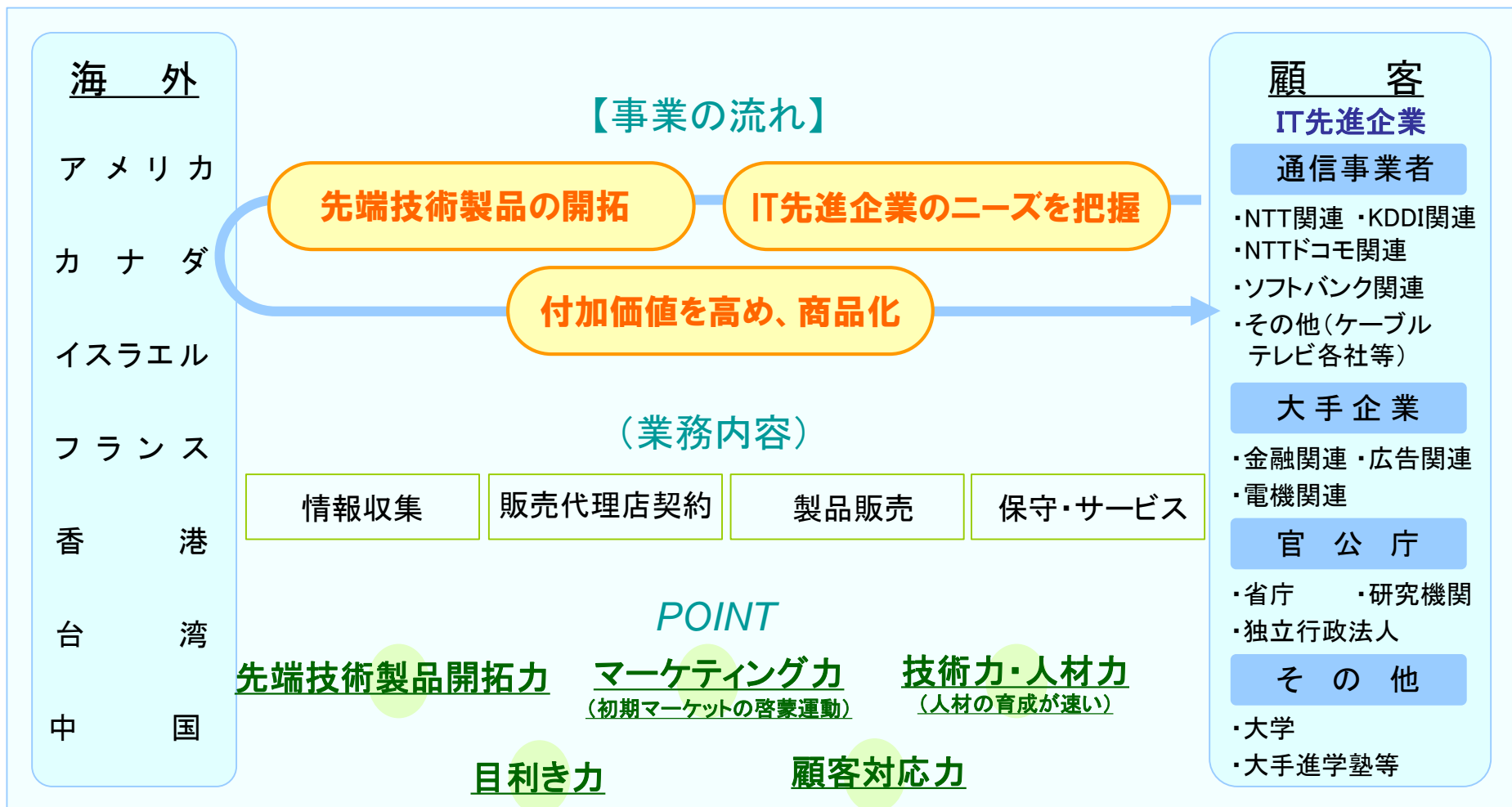

1

目利き力

“世界の先端技術製品を開拓する”

2

業界きってのポートフォリオ

“多様なニーズを満たす多彩な取扱製品”

3

エンジニアとラボ

“事業を支える技術力・人材力”

4

国内を代表するIT先進企業がクライアント

5

積み上げ型の収益構造

1 目利き力 “世界中から先端技術製品を探索し開拓する力”

● 高い経験値に基づく製品開拓力が当社事業の源泉

主要海外取引先

契約後IPO達成

- ARISTA Networks
- Array Networks
- ARUBA Networks
- Fortinet
- FireEye
- iMPERVA
- Infoblox
- Isilon Systems
(その後EMCに買収)

M&Aを受け買収された会社

- Crossbeam
(Blue Coat Systems により買収)
- Ellacoya
(ARBOR Networksにより買収)
- Iron Port
(Cisco Systemsにより買収)
- NetScreen
(Juniper Networksにより買収)
- VSS Monitoring

その他の会社

- NIKSUN
- NoviFlow
- NUTANIX
- Sable
- Saisei
- ThreatSTOP
- Vidyo

＜当社の目利き力の証明＞

当社との取引後、企業価値が大きく増大し、
その後IPOや買収された会社が多数。

NVC 事業の強みと特徴

2

業界きってのポートフォリオ

“多様なニーズを満たす多彩な取扱製品”

クラウド関係製品

- 仮想インフラ機器

NUTANIX

NX-7110



- オープンフロースイッチ

NoviFlow
switching made smarter

1248



- ネットワーク仮想化ソフト
Saisei

モバイル関係製品

- 無線LAN

ARUBA
networks

AP-220



- モバイルアプリ

G-smart Smart Attack
スマートアタック

セキュリティ関係製品

- 標的型マルウェア検知

FireEye

Web MPS 70000



- 無差別型マルウェア検知

ThreatStop

- フォレンジック・ネットワーク監視

NIKSUN

4530



- トラフィック・キャプチャ・システム

VSS
monitoring

V 2.16 X



- データベースセキュリティ

IMPERVA

X6500



- ファイアウォール

FORTINET

FG 3700D



JUNIPER
NETWORKS

ISG2000



映像配信関係製品

- テレビ会議システム

Vidyo



- 各種IP放送システムや
デジタル放送機器 (子会社イノコス)

harmonic
REDEFINING VIDEO DELIVERY
Divicom Electra® 9000



エンジニアとラボ

“事業を支える技術力・人材力”

- 事業特化による高い専門性をもつ充実したエンジニア
 - ・メーカーの一次代理店として培った問題解決力、顧客対応力
 - ・問題解決と販売後の保守(フォロー)及びサービス事業を展開
- ラボ・通信ネットワーク機器の実験環境を社内に保有
 - ・クライアントからの高い信頼のポイント

ラボ(LABORATORY)光景

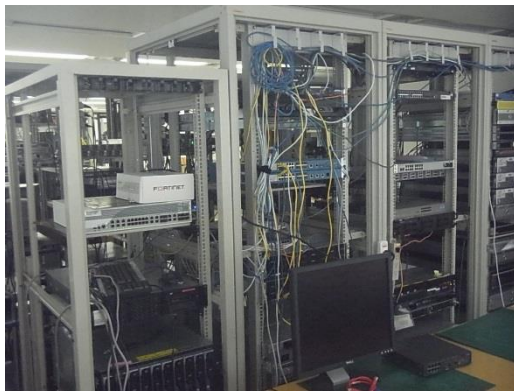

4 国内を代表するIT先進企業がクライアント

●主要顧客

通信事業者: **Carrier**

xSP

インターネットイニシアティブ、エヌ・ティ・ティ・コミュニケーションズ、エヌ・ティ・ティ・ドコモ、KDDI、ソフトバンクBB

企業: **Reseller**

Enterprise

新日鉄住金ソリューションズ、日立電線ネットワークス、Lee.ネットソリューションズ、ネットワンシステムズ、ミロク情報サービス、ユニアデックス、伊藤忠テクノソリューションズ、サイバーエージェント、データホテル、日本電気、日本ユニシス、富士ゼロックス情報システム、三菱電機インフォメーションテクノロジー、みらかホールディングス、リクルート

官公庁大学その他: **Government**

Campus

海洋研究開発機構、河合塾、総合研究大学院大学、理化学研究所



5 **積み上げ型の収益構造**

- 継続収入が見込めるライセンス収入や保守サービス売上が付随し、売り上げが継続する。安定的な収益に貢献

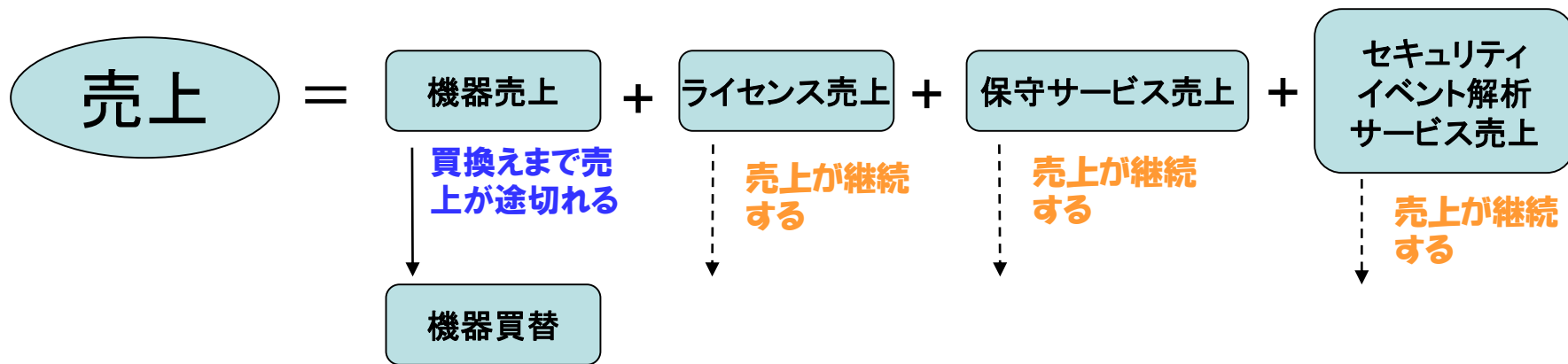

- 継続収入が見込めるクラウドサービス、マネージドサービスなどの運用サービス種目が拡大、将来の安定収益に貢献

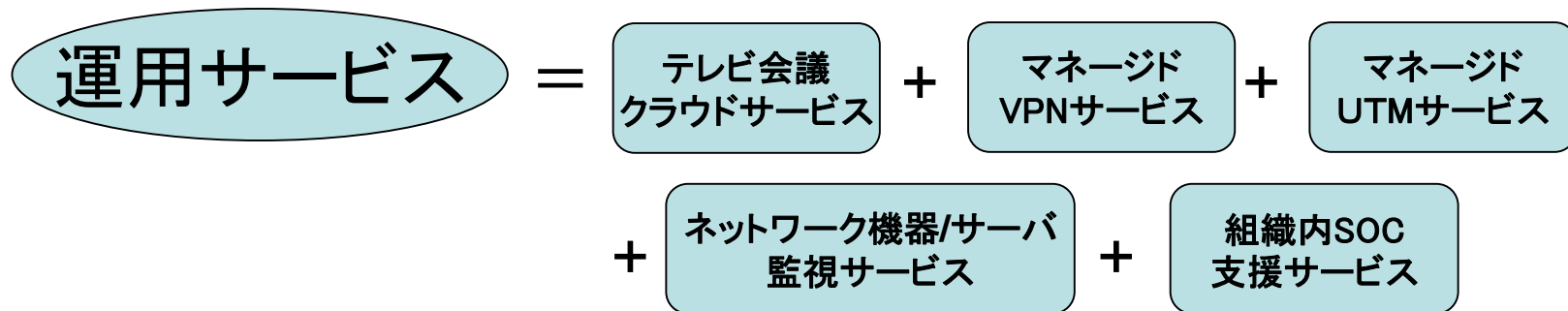

NVC 当期の重点施策

【クラウド】【モバイル】【セキュリティ】に【サービス】を加え重点施策とする。

クラウド 仮想化技術の実現

(Cloud) クラウドサービスの進展を、仮想化技術で実現(米・Nutanix社仮想化アプライアンス)
ネットワークの仮想化を実現(カナダ・Novi Flow社OpenFlowスイッチ)

モバイル Wi-Fiの普遍化を追求

(Mobile) 無線LANサービスの拡大に対応(米・Aruba Networks社無線LAN製品)
スマートホン、タブレットの業務使用手段の拡大(G-Smart社モバイル用アプリ)

セキュリティ 脅威の高度化に対応

(Security) 統合脅威管理(UTM)製品(米・Fortinet社)
「標的型攻撃」に有効なマルウェア対策システム製品(米・FireEye社)
「無差別型攻撃」に有効なクラウドレピュテーションサービス(米・ThreatSTOP社)
大規模ネットワーク向けトラフィック・キャプチャ・システム製品(米・VSS Monitoring社)
リアルタイム・ネットワーク監視ソリューション(米・NIKSUN社)

サービス サービス事業の拡大

(Service) マネージドサービス(NVCマネージドVPNサービス、NVCマネージドUTMサービス)
クラウドサービス(NVCテレビ会議クラウドサービス)
SOC支援サービス(NVCプライベートSOC運用支援サービス)
保守サービス(ネットワーク機器/サーバ向け監視サービス)

NVC 当期の重点施策

クラウド 仮想化技術の実現

クラウドサービスの進展を、仮想化技術で実現(米・Nutanix社仮想化アプライアンス)

「クラウド」の分野での大きな流れは仮想化です。仮想化技術を使ったデータセンターの改革、増設を効率よく進める事ができるソリューションとして、サーバーとストレージを統合したシステム機器、Nutanixの取扱を通じ、市場の要望に応えます。

仮想化プラットフォーム

NUTANIX

サーバー + ストレージ



True Linear Scale-out Performance

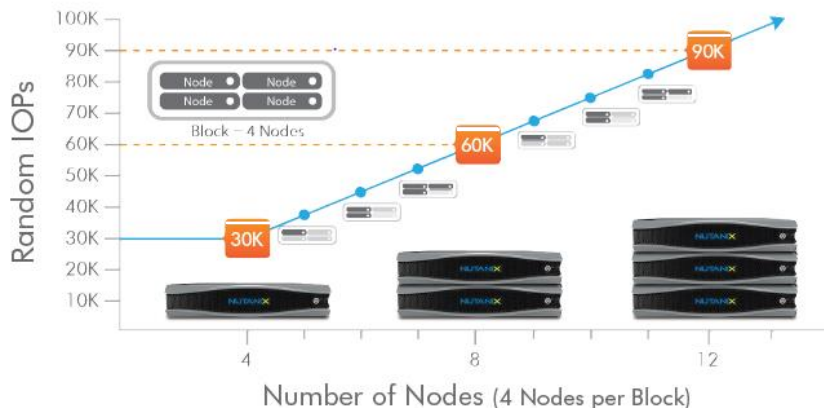

グーグルやアマゾンの標準化されたハードウェア



NVC 当期の重点施策

クラウド 仮想化技術の実現

ネットワークの仮想化を実現(カナダ・Novi Flow社OpenFlowスイッチ)

「クラウド」の進展に伴いネットワークそのものの仮想化を実現するOpenFlowが注目されています。この市場は今後の急速な伸長が予想されていますが、当社では、高機能OpenFlowスイッチであるNoviFlow社のスイッチを国内独占販売しています。

NoviFlow

OpenFlow用高機能スイッチ

<100万フローエントリーをサポート

するプログラム可能なソフトウェア

ベースのオープンフロースイッチング

ソリューション>



世界のOpenFlow/SDN市場予測

(平成25年版総務省「情報通信白書」より)



(出典) 米IDC "WW SDN Forecast:Enterprise Datacenters and Cloud Providers"

NVC 当期(2014年12月期)の重点施策

モバイル Wi-Fiの普遍化を追求

無線LANサービスの拡大に対応(米・Aruba Networks社無線LAN製品)

通信キャリアサービス、専門無線業者サービス、ホテル・飲食店サービス、自治体サービスの拡大に対応

Aruba無線LAN



アクセスポイント



公衆無線LANサービス利用者数予測 (単位:万人)



*各年度末(3月末時点)の利用者数。2013年度以降は予測値。

NVC 当期の重点施策

モバイル Wi-Fiの普遍化を追求

導入事例

カフェカンパニー社にAruba 無線LANを導入



Aruba Instant アクセスポイント



インターネットフリーが特徴のWIRED CAFEをはじめ多くのブランド名で飲食店を展開しているカフェカンパニー社の42の店舗にAruba社の無線LANシステムを導入しました。
これにより、お客にとってWi-Fiの登録が簡単にでき、安心・安全な使用環境がもたらされました。



NVC 当期の重点施策

モバイル Wi-Fiの普遍化を追求

スマートホン、タブレットの業務使用手段の拡大(G-Smart社モバイル用アプリ)

SmartAttackは現場と本社/本部のコミュニケーションツール



NVC 当期の重点施策

セキュリティ 脅威の高度化に対応

情報セキュリティの変遷

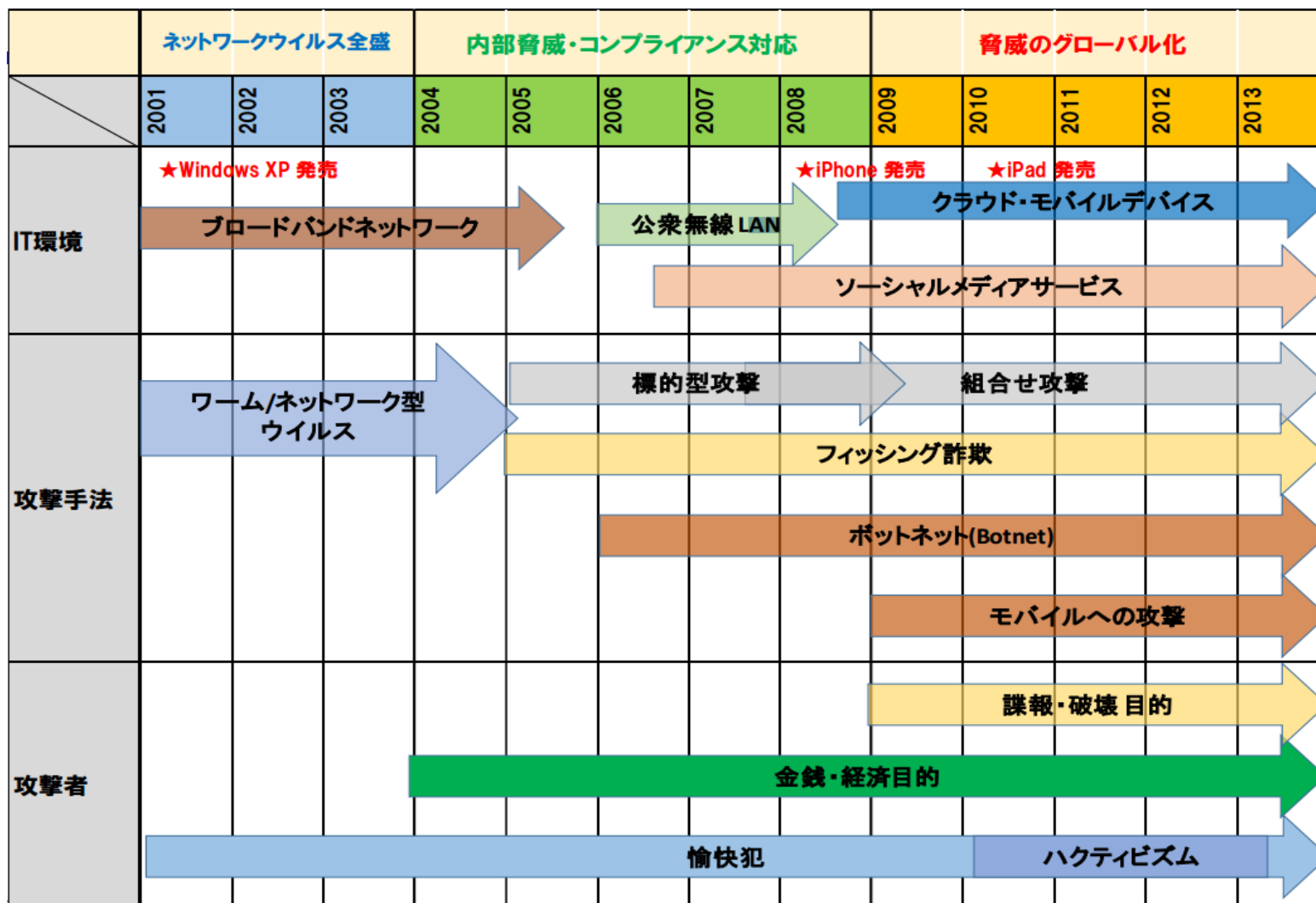

NVC 当期の重点施策

セキュリティ 脅威の高度化に対応

統合脅威管理(UTM)製品(米・Fortinet社)

- 統合型セキュリティアプライアンス
 - AntiVirus、IPS、WebFiltering、Spamfilter、ApplicationControl、VPN、Firewall

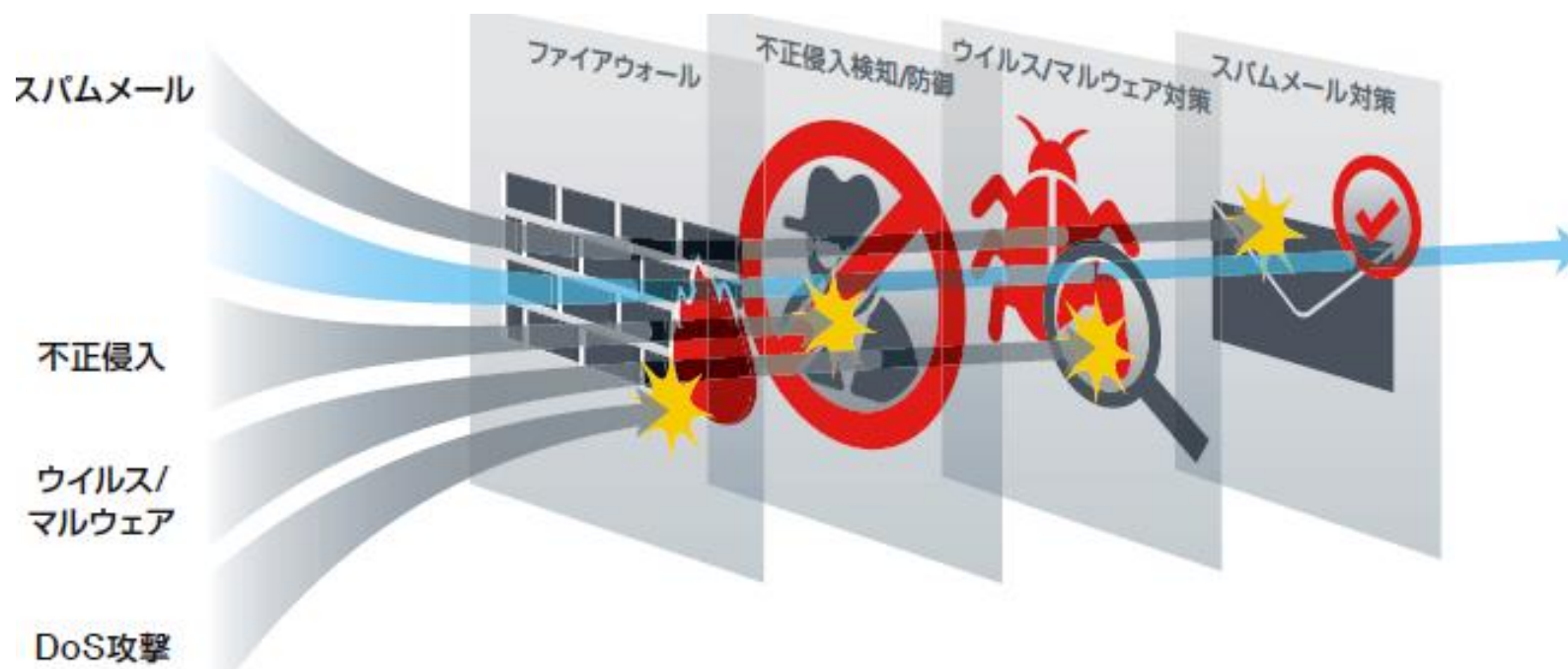

NVC 当期の重点施策

セキュリティ 脅威の高度化に対応

「標的型攻撃」に有効なマルウェア対策システム製品(米・FireEye社)

- インライン、次世代シグネチャーレスマルウェア防御
- 誤検知は殆ど無く、既知、ゼロデイ、標的型攻撃をブロック
- 悪質なコールバックをストップし、データ流出を食い止める
- ゼロデイマルウェアや悪質URL情報を動的に生成し、マルウェアプロテクションクラウドネットワークで共有化



特長:

- アウト/インバウンド両方をインラインでブロック
- 高度なコンテンツ分析 (PDF, JavaScript, URL)
- 最大1 Gbp で遅延はマイクロ秒レベル

NVC 当期の重点施策

セキュリティ 脅威の高度化に対応

「無差別型攻撃」に有効なクラウドレピュテーションサービス(米・ThreatSTOP社)

リアルタイムのIP及びドメインレピュテーションサービス。独自の入手経路から割り出した不正なIPアドレス及びドメイン名を配信し、マルウェアの侵入をブロックする。

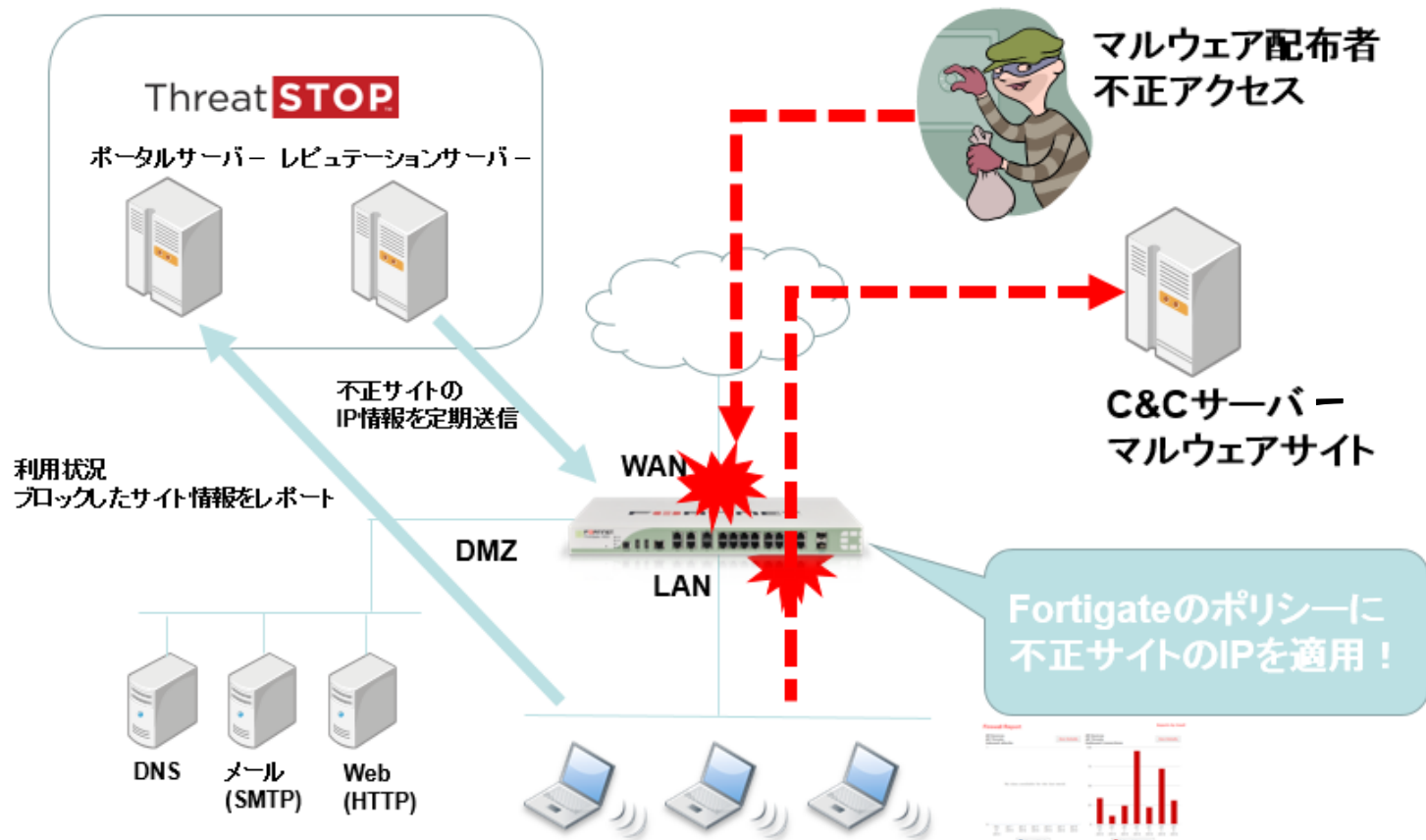

レポートサイトにアクセスして状況をチェック

NVC 当期の重点施策

セキュリティ 脅威の高度化に対応

大規模ネットワーク向けトラフィック・キャプチャ・システム製品(米・VSS Monitoring社)

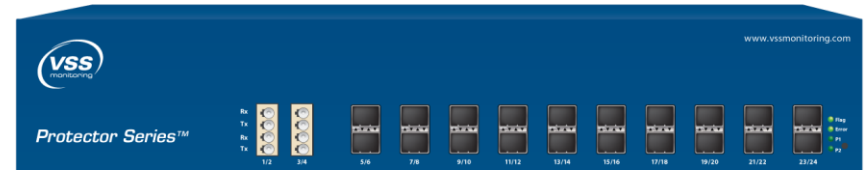
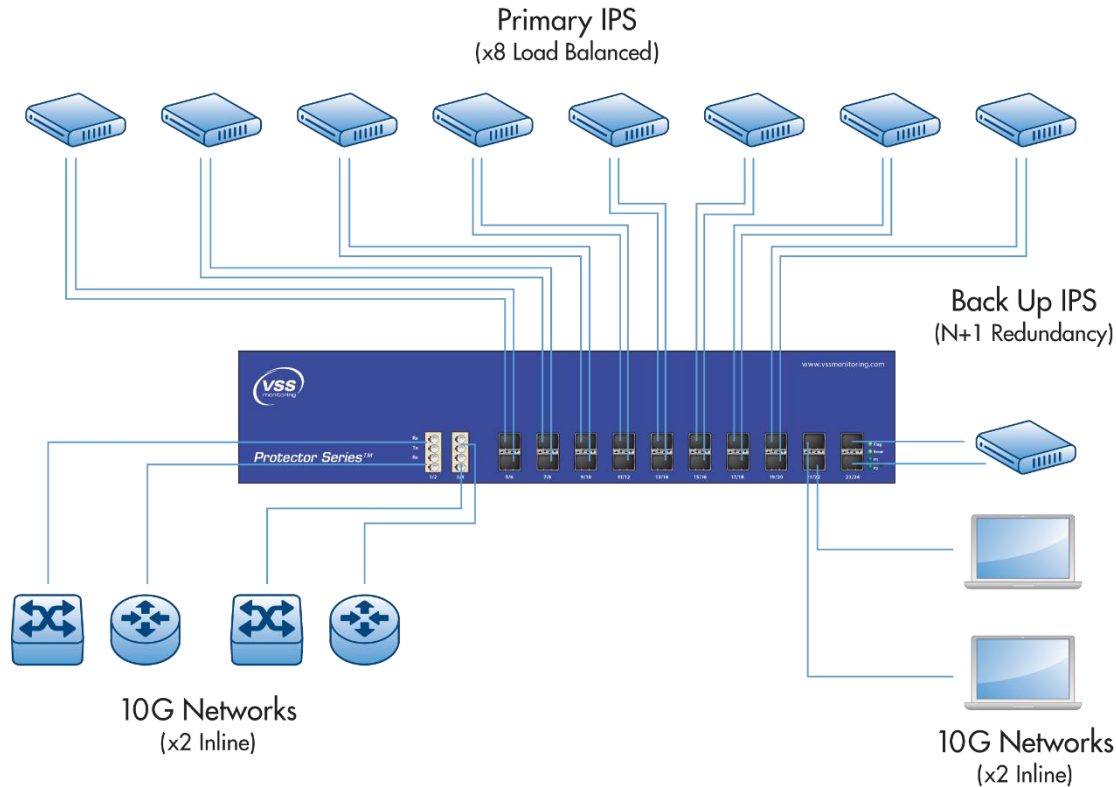

NVC 当期の重点施策

セキュリティ 脅威の高度化に対応

リアルタイム・ネットワーク監視ソリューション(米・NIKSUN社)

「セキュリティ」の課題として、マルチメディアによるトラフィック量の爆発的増加に伴うネットワーク上のトラブルやサイバー攻撃の高度化に備えるにはネットワークの性能監視や分析が欠かせません。

NIKSUN製品は、リアルタイムのネットワーク監視ソリューションを提供します。

すべて同時に...

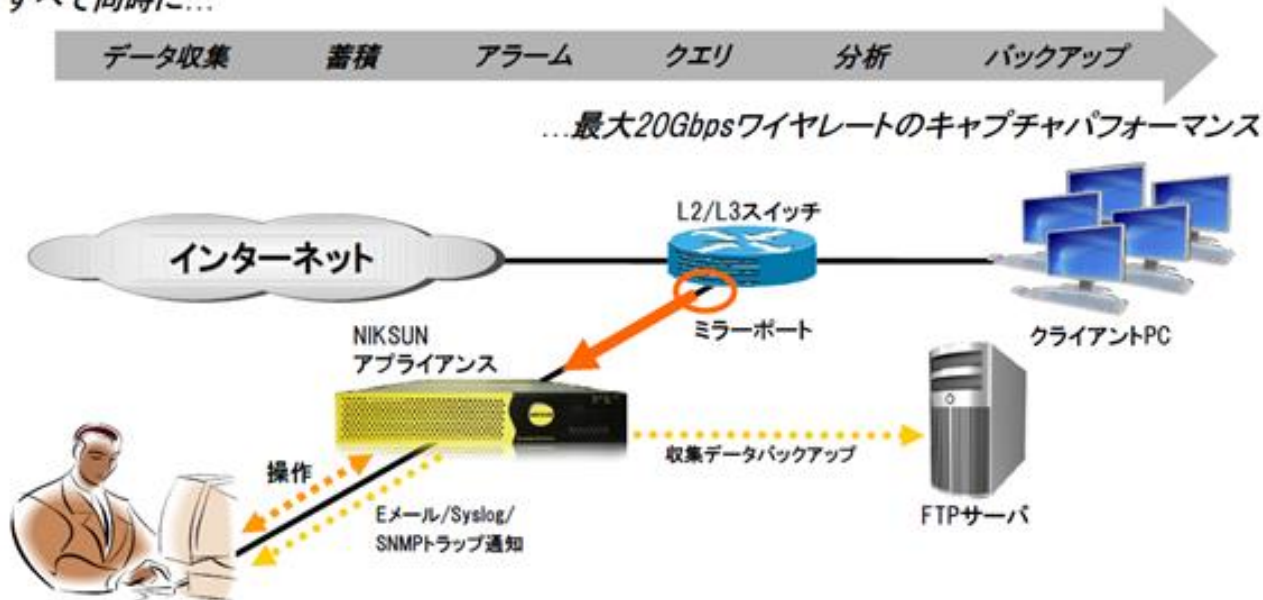

NIKSUN
リアルタイムのネットワーク監視ソリューション
ネットワーク上で流れる情報を即時にキャプチャし、同時に調査、抽出、関連付けおよび保存をします。>



NVC 当期の重点施策

サービス サービス事業の拡大

クラウドサービス、マネージドサービス、SOC支援サービス
保守サービス

テレビ会議クラウドサービス

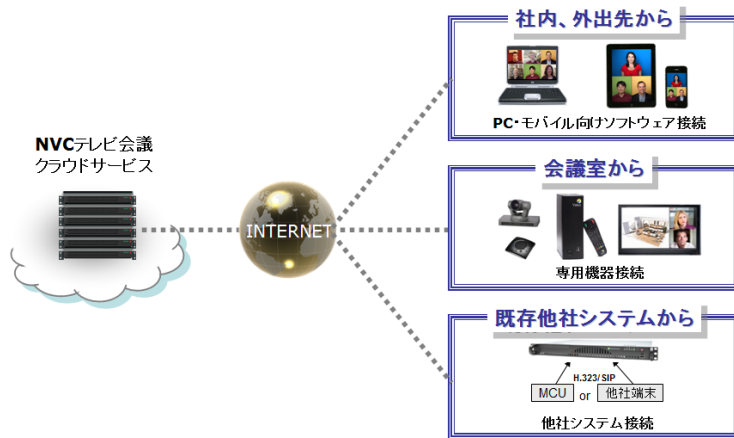

マネージドVPNサービス

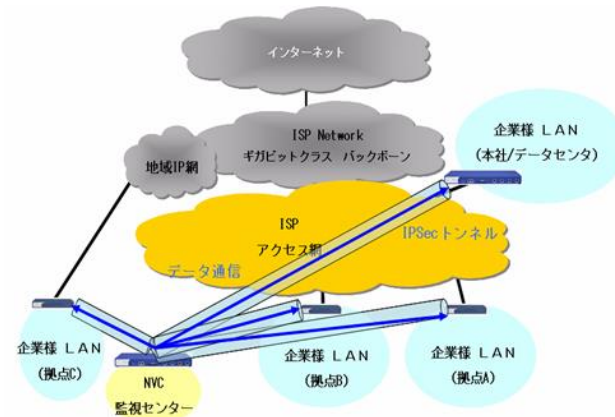

SOC支援サービス

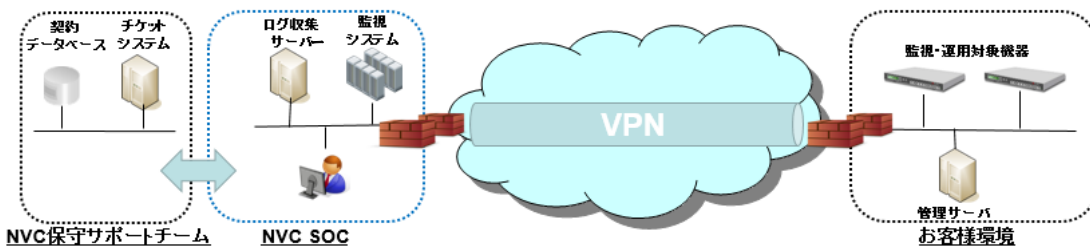

ネットワーク機器/サーバー監視サービス

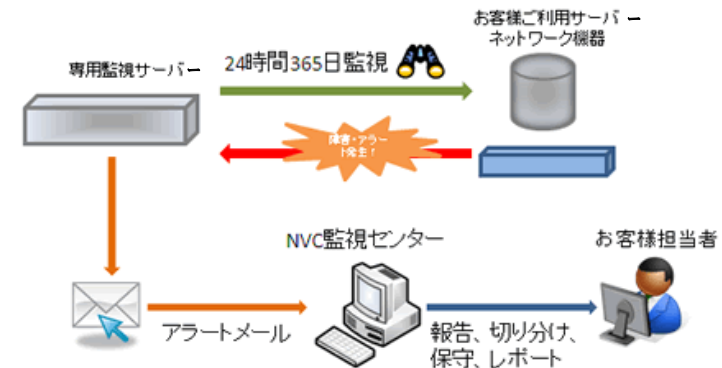

2014年12月期 業績ハイライト

(単位:百万円)

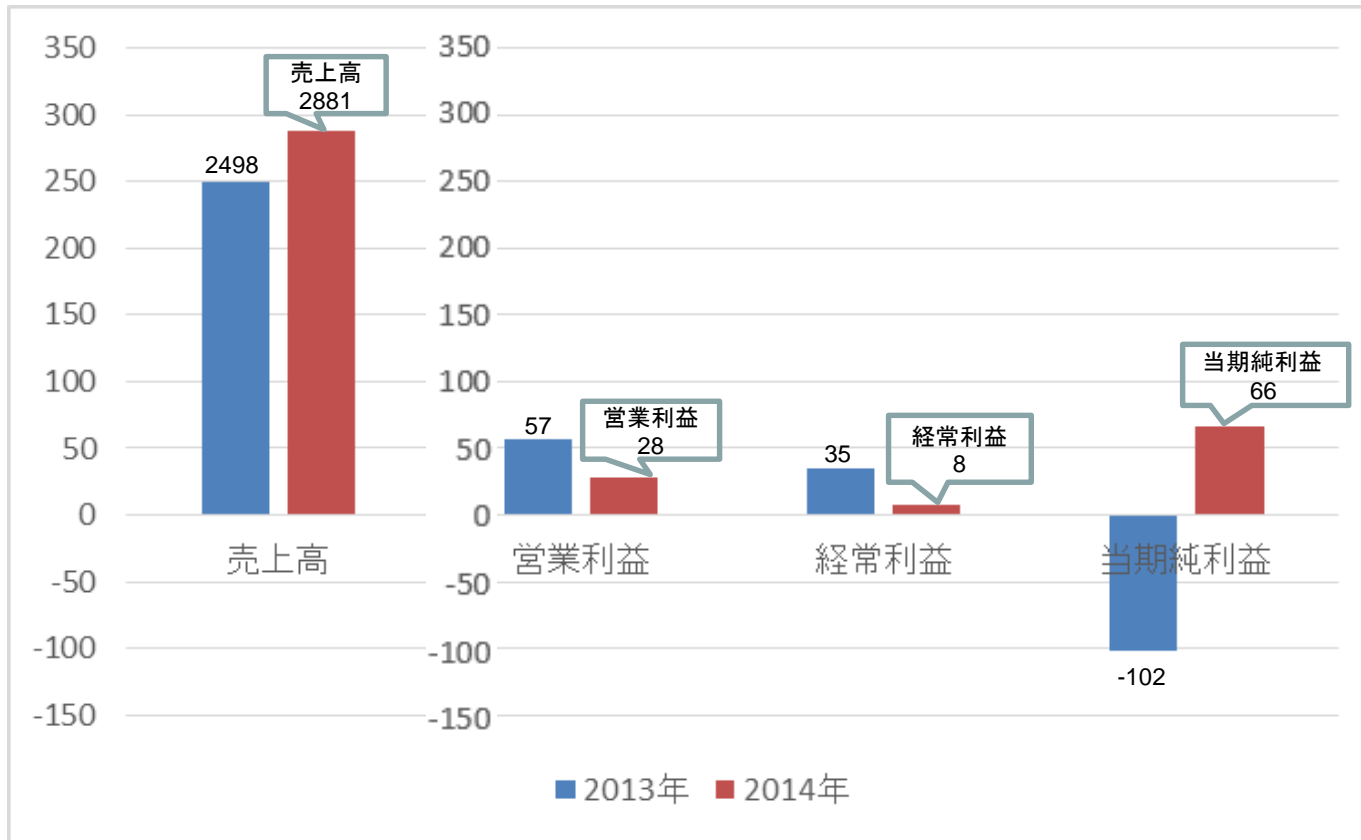

★ネットワークソリューション事業、ネットワークサービス事業共に好調に推移

★営業利益及び経常利益は前年を下回る

★当期純利益については、貸倒引当金繰入額の減少、及び投資有価証券売却益の計上により、前年同期を大幅に上回る

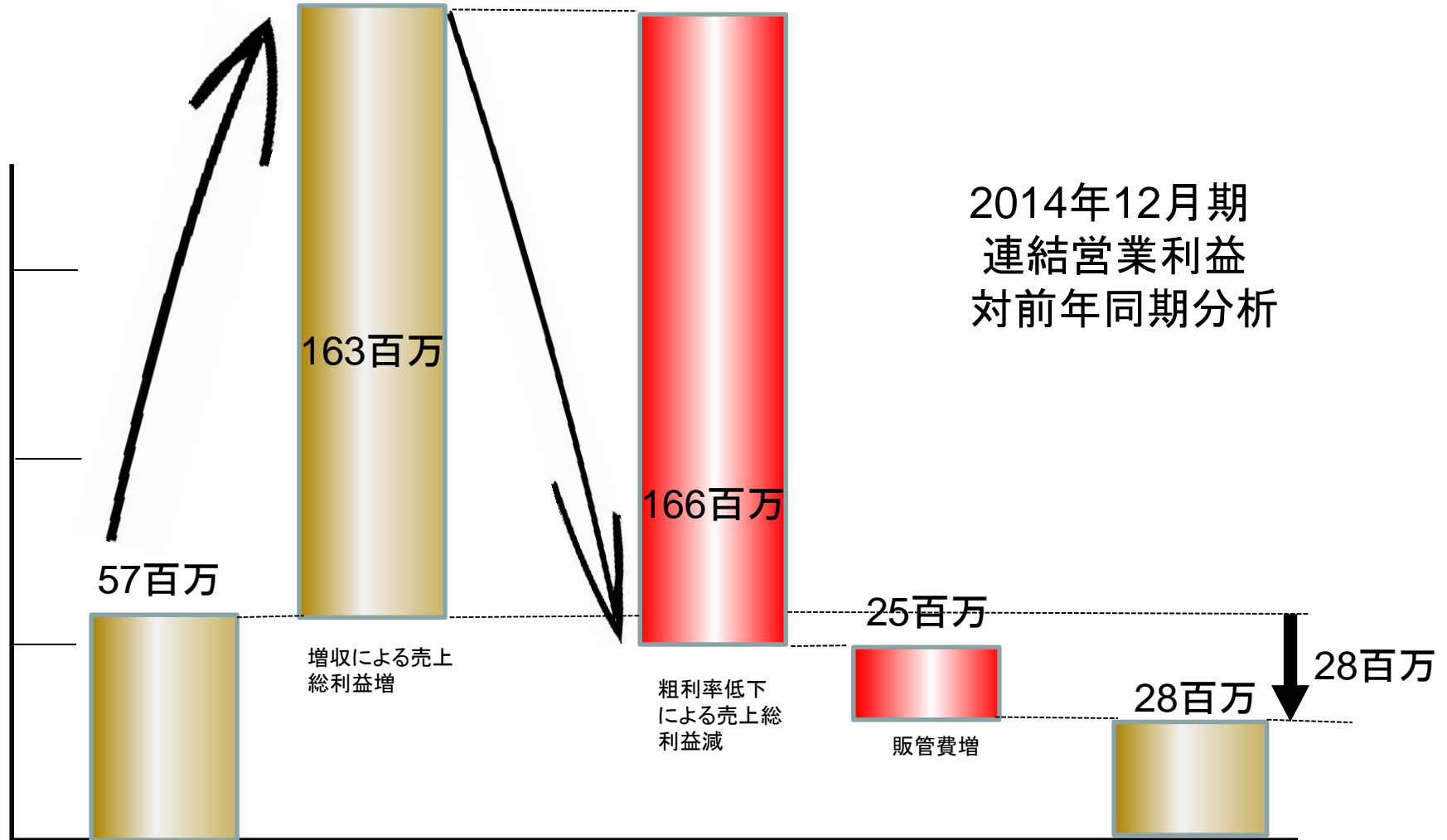

- ★ネットワークソリューション事業、ネットワークサービス事業共に好調に推移
- ★円安やイノコス不振による売上総利益減少により、粗利率低下
- ★営業利益は前年同期を下回る

連結貸借対照表

貸借対照表						(単位:千円)	
	2014年12月	前年12月		2014年12月	前年12月		
現預金	320,095	109,517	買掛金	201,791	192,735		
売掛金(手形含)	306,673	350,953	短期借入金(1年内長期含む)	290,063	295,992		
棚卸資産	315,297	287,236	その他	591,502	443,645		
その他	178,926	111,466	長期借入金	76,654	122,776		
貸倒引当金(流動)	-88	-18	その他	10,815	50,918		
(流動資産合計)	1,120,905	859,156	(負債合計)	1,170,828	1,106,069		
固定資産	162,188	254,620	資本金	372,403	369,981		
投資等	204,874	310,222	資本剰余金	388,653	386,231		
貸倒引当金(固定)	-110,400	-110,400	利益剰余金	-549,500	-615,636		
(固定資産合計)	256,664	454,443	その他	-4,815	66,954		
			(純資産合計)	206,741	207,530		
資産合計	1,377,570	1,313,599	負債純資産合計	1,377,570	1,313,599		

有利子負債、利益剰余金の推移

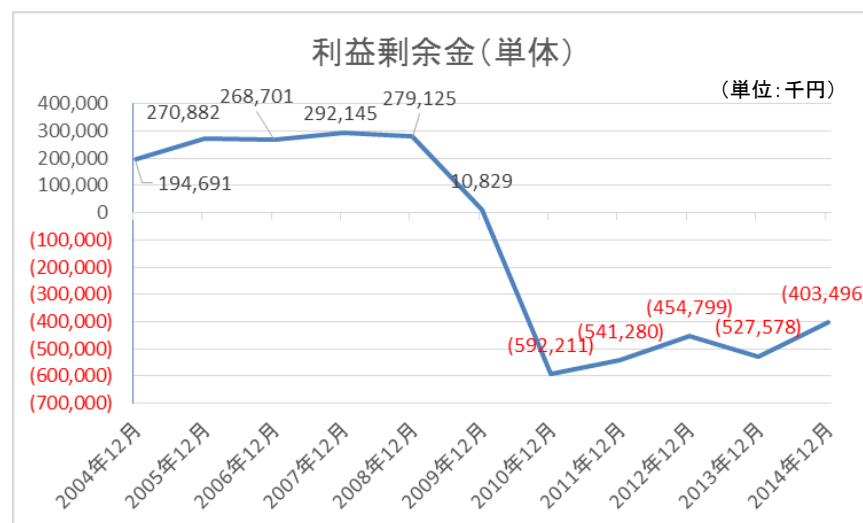
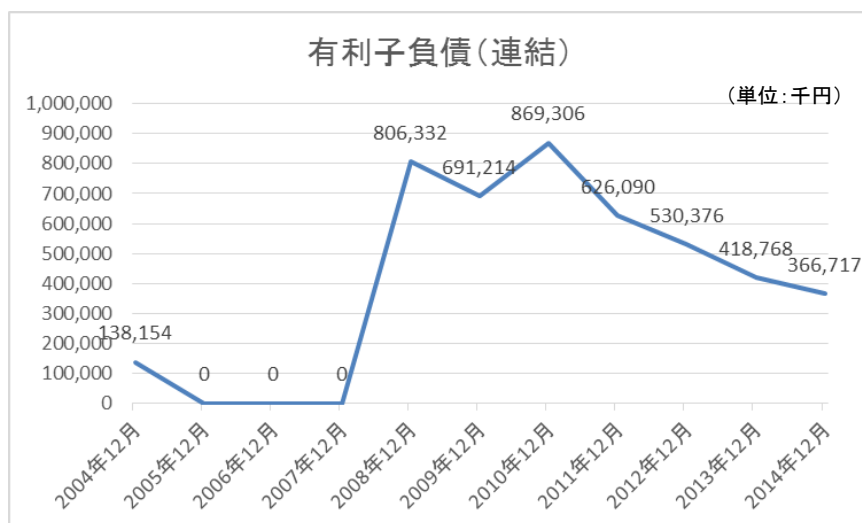

NVC 業績概要

事業部門別構成比の推移

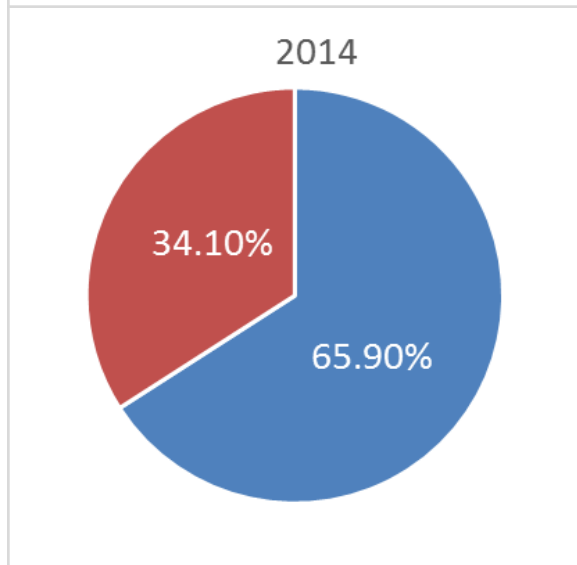
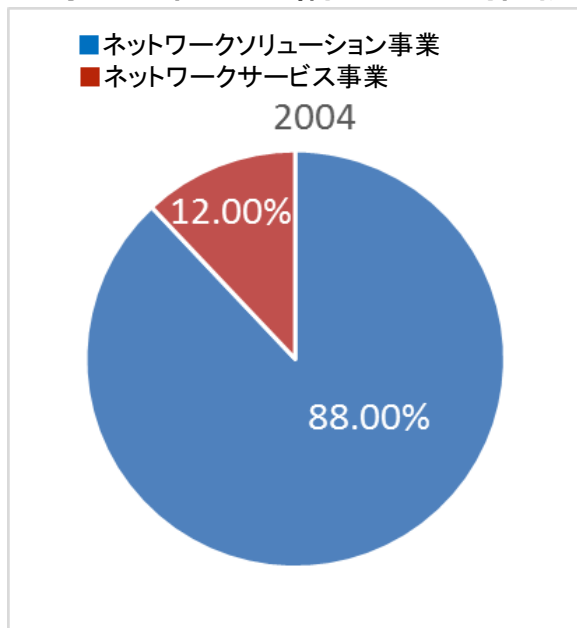

事業部門別売上の推移

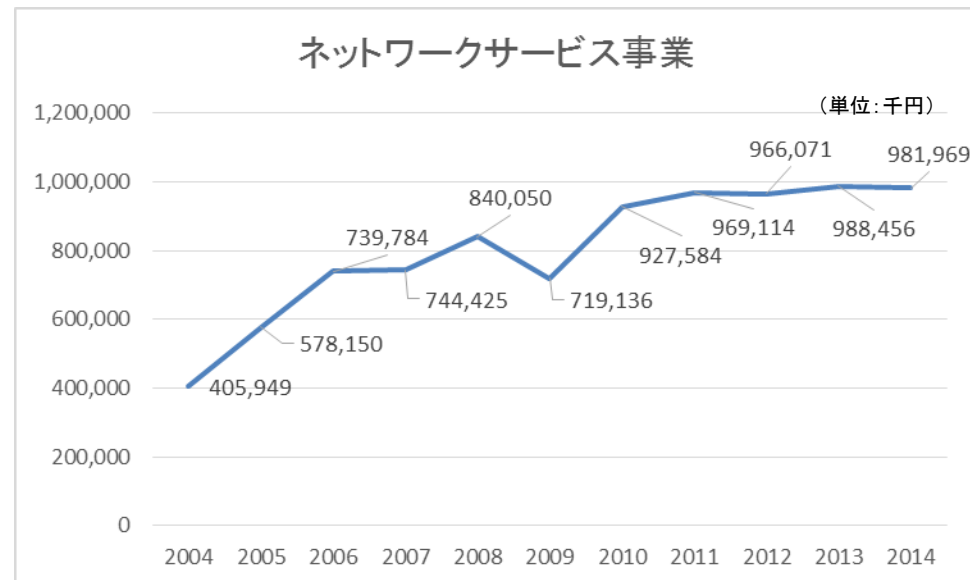
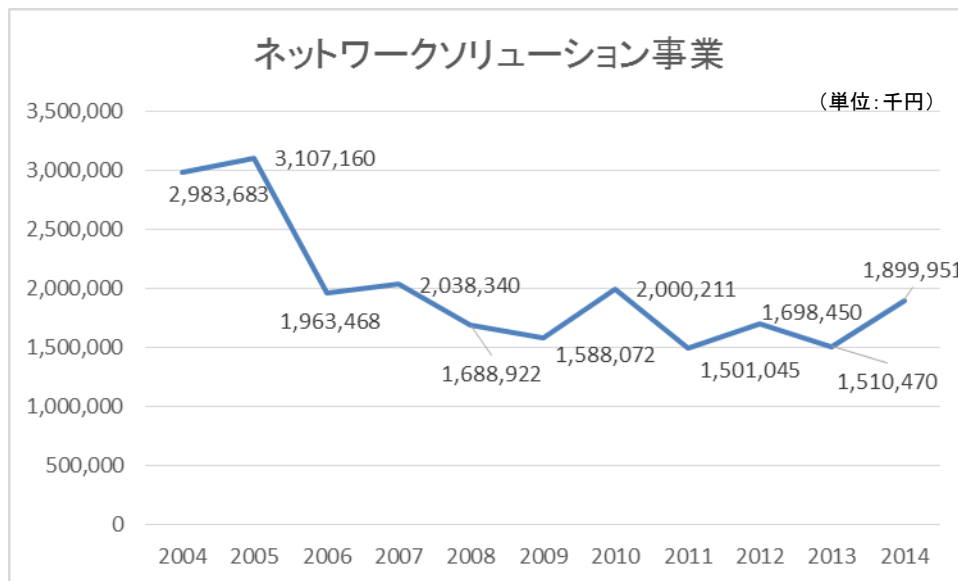

NVC 業績見通し

2015年12月期 業績予想

売上高 6.9%増、経常利益 20倍、当期純利益 36%増

(百万円)

	2014年 実績	2015年 予想	増減率	★パートナーとの協業推進
売上高	2,881	3,081	6.9%	★技術力強化
経常利益	8	157	1962.5%	★サービス事業を拡大
当期純利益	66	89	36.0%	

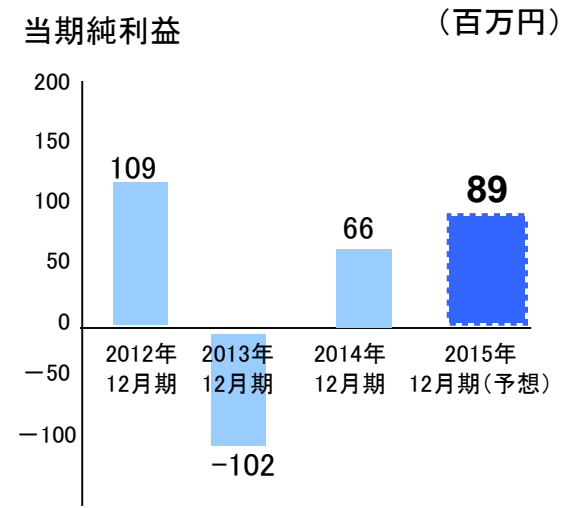
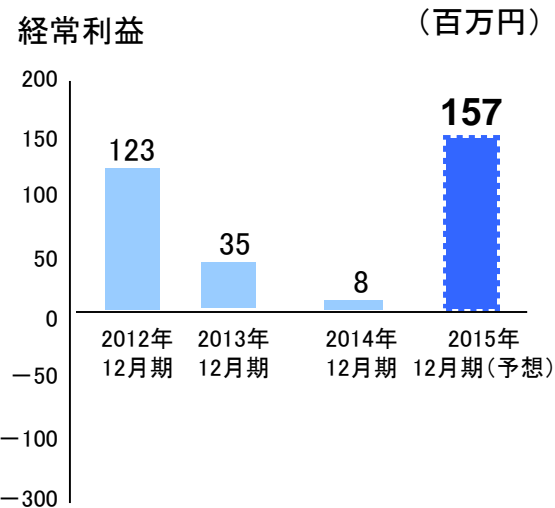
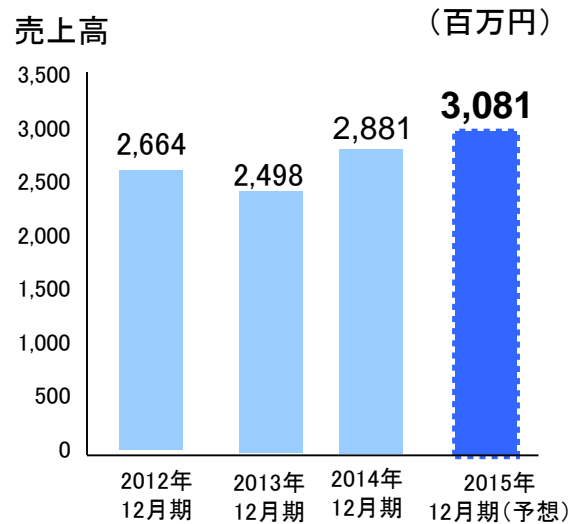

1

海外の先端技術を開拓し、国内のIT先進企業へ最適なソリューションとして提供

2

クラウド、モバイル、セキュリティの分野に事業を重点展開

3

サービス事業を拡大し、エンジニアリング力を強化

4

**2015年12月期計画
増収増益、当期純利益36%アップ**

御清聴いただきありがとうございます

NVC NETWORK VALUE COMPONENTS

お問い合わせ

E-Mail : ir@nvc.co.jp

TEL : 03-5714-2050